

CYLINDRES D'IMPRESSION

- Nos cylindres d'impression et leurs pignons sont proposés dans des qualités ne laissant pas de place à l'approximation et aux défauts.

- Les cylindres porte-clichés sont trempés et fournis avec des pignons rectifiés et trempés (qualité Q5 selon DIN 3972).



- Possibilité de traitement de protection par anodisation : cette option vous permet d'augmenter considérablement la durée de vie de votre outil.

- Pour certains types de machines, nous pouvons vous proposer l'option "allégée". Pour les gros développements, votre cylindre peut proposer un poids qui rend difficile les manipulations de calage.

Votre outil sera produit sous forme de manchon, réduisant ainsi le poids, tout en conservant les critères maximums de robustesse.

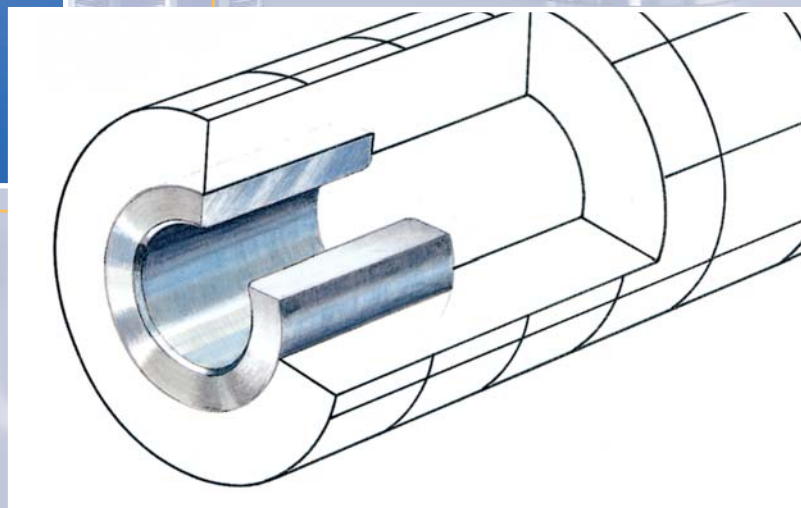
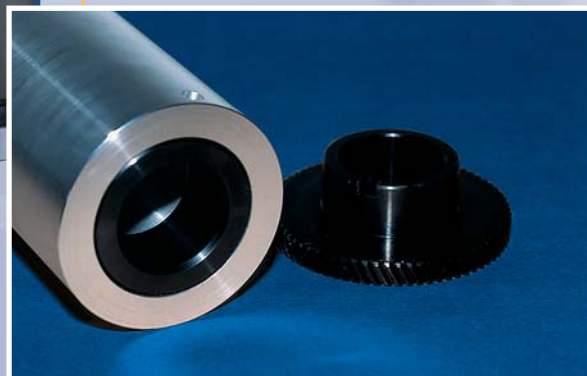

- La qualité du cylindre est associée à celle du pignon qui l'accompagne. Cet ensemble est produit, contrôlé et certifié dans ce sens.

- Chaque cylindre est équipé d'une bague de centrage rectifiée pour vous assurer encore plus de précision.



TECHNIFORM

ZA Les Islois
F - 84860 CADEROUSSE
Tél. + 33 / (0) 490 119 000
Fax + 33 / (0) 490 119 925



RAPID'FORM
BAKELITE

61, rue Victor-Hugo
F - 16340 ISLE-D'ESPAGNAC
Tél. + 33 / (0) 545 681 481
Fax + 33 / (0) 545 684 311



INTERFORM

2, rue de la Belgique
F - 92190 MEUDON
Tél. + 33 / (0) 146 266 060
Fax + 33 / (0) 145 072 104



TRIA

CL ALICANTE 20
Montcada y Reixach 081 108
BARCELONA
Tél. + 34 93 565 06 74
Fax + 34 93 575 28 93

CYLINDRES D'IMPRESSION



TECHNIFORM

RAPID'FORM
BAKELITE

INTERFORM

TRIA